



cleaning
systems
for liquids

MKR Metzger GmbH
Recyclingsysteme
Rappenfeldstraße 4
D-86653 Monheim
Tel +49 (0) 9091 50 00 0
Fax +49 (0) 9091 50 00 30

www.mkr-metzger.de
info@mkr-metzger.de

Reintank, als Option erhältlich

▶ **VC 200**

Vakuumbandfilter ohne Filtervlies-Verbrauch

VC 200	Einheit	Wert
Maße		
Länge	mm	2200
Breite	mm	1050
Höhe	mm	1950
Leergewicht	kg	550
Filterleistung	l/min	150-200
Filterfeinheit	µm	40-80
pH-Wert	pH	5-9,5
Temperatur	°C	20-40
Geräuschpegel	dB(A)	74
Stromanschluss	V/A	400/16
3 Phasen, PE	Hz	50
Anschlusswert	kW/A	8/20

Anlagenbestandteile:

Gehäuse

Schweißkonstruktion aus 3 mm Stahlblech
Außen- und Innenlackierung 2-fach
2-K-Lack (NCS-S 2010-R70B)

Schaltschrank

Elektrische Ausrüstung für automatischen Betrieb.
Mit SPS-Steuerung S7 / 200, TD 200

Filterband

wahlweise 40/80/120 µm in Edelstahl

Dokumentation

Bedienungsanleitung, Schaltplan

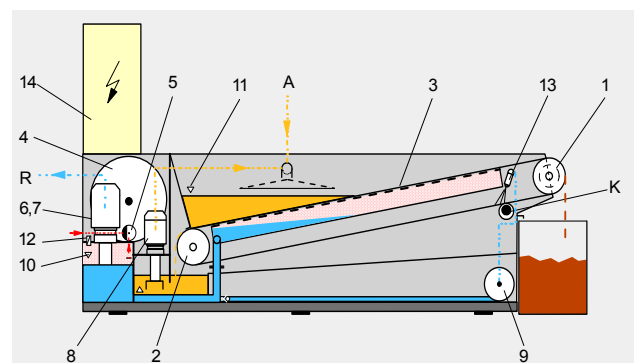

- | | |
|-----------------------|------------------------------------|
| 1. Antriebsrolle | 11/12. Überfüllsicherung |
| 2. Umlenkrolle | 13. Spüldüsen |
| 3. Filterband | A Zulauf |
| 4. Vakuumpumpe | R Rücklauf gereinigtes M
Medium |
| 5. Umschaltventil | |
| 6.7. Rückförderpumpe | |
| 8. Schmutzpumpe | |
| 9. HD-Pumpe | |
| 10. Schwimmerschalter | |

